

PRESENTACIÓN

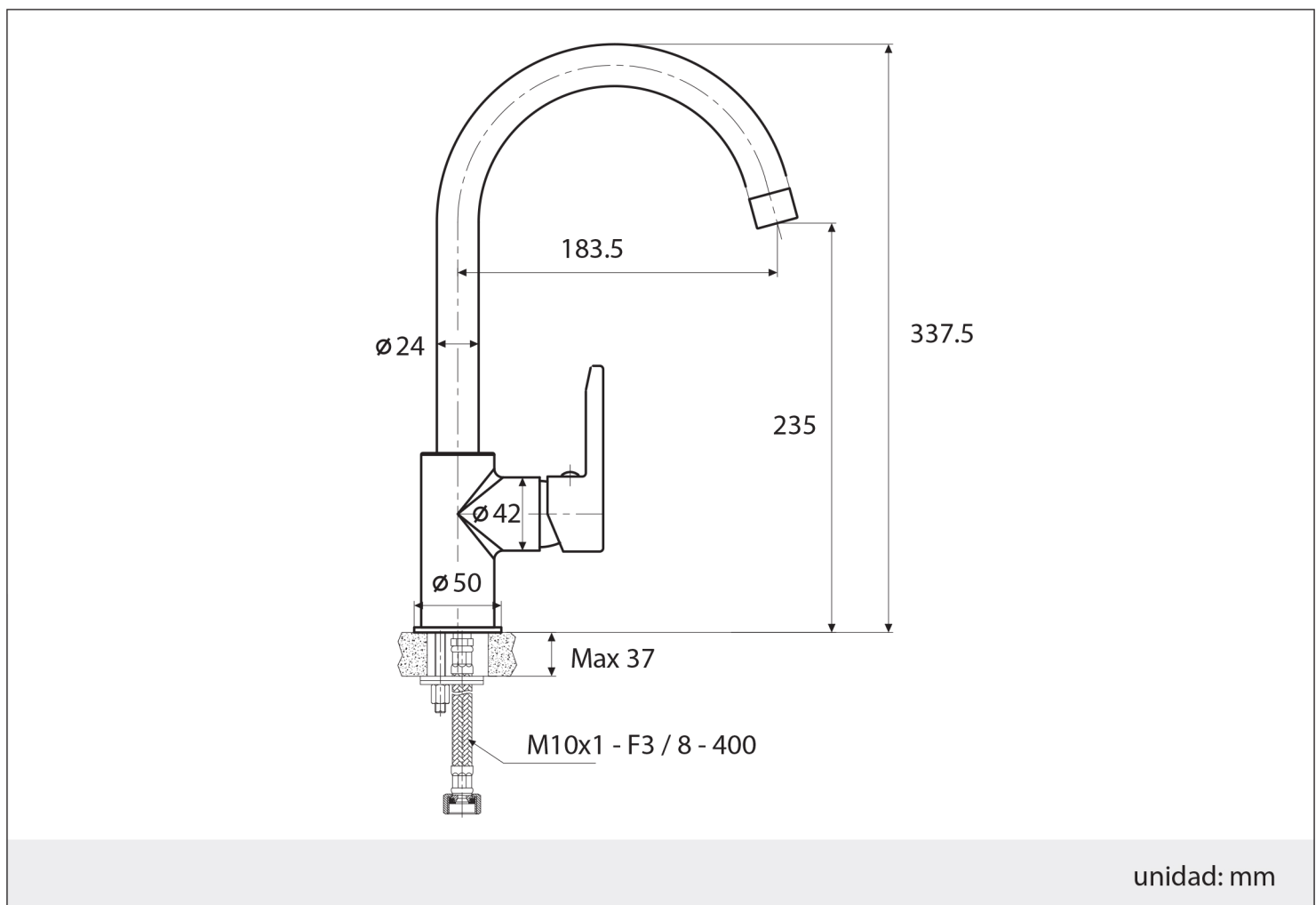

DIBUJO TÉCNICO



INFORMACIÓN TÉCNICA

Temperatura Max. / Minuto de uso	4°C - 90 °C
Flujo de agua Aprox. (Litros / Minuto)	4.5Lt / Min
Presión Max / Minuto de trabajo (PSI)	10 PSI / 125 PSI
Garantía para cartuchos de cerámica en ciclos de activado y desactivado	500.000 Ciclos
Garantía para todo el producto	5 Años
Material del producto	Brass
Resistencia Max. de torque de las manijas	≥ 6 N.m

RECOMENDACIONES

Para mantener la estética y prolongar la apariencia de su producto, realice el siguiente mantenimiento:

Humedezca un paño de algodón en una solución (de agua y jabón suave) para enjuagar el producto. Posteriormente termine la limpieza secando el producto con un paño de algodón limpio. Se recomienda aplicar este mantenimiento a diario en zonas costeras y en zonas no costeras cada 2 o 3 días.

No aplique productos abrasivos, ácidos o disolventes en el mantenimiento de este producto.