

TEKA

DPL 986 T Campana Decorativa con sistema de aspiración perimetral y motor ECOPOWER A en 90 cm



Aspiración perimetral



Programador de tiempo de aspiración



LED

DESCRIPCIÓN

Campana Decorativa con sistema de aspiración perimetral y motor ECOPOWER A en 90 cm

GAMA

Maestro

COLORES



REFERENCIA

REF. 40483131
EAN. 8421152157497



TEKA

DPL 986 T

CARACTERÍSTICAS

Mandos digitales retroiluminados con display blanco

4 lámparas LED

Tres velocidades + intensiva

Indicador digital de velocidad seleccionada

Programador del tiempo de aspiración

Indicador luminoso de saturación de filtros

Motor blindado de doble turbina EcoPower

Válvula antirretorno

Posibilidad de funcionamiento en recirculación (SET 1/T1)

DIMENSIONES

Altura del producto (mm):

690-1010

Anchura del producto (mm):

900

Profundidad del producto

(mm): 480

Longitud del producto (mm):

Peso del producto (Kg): 15,33

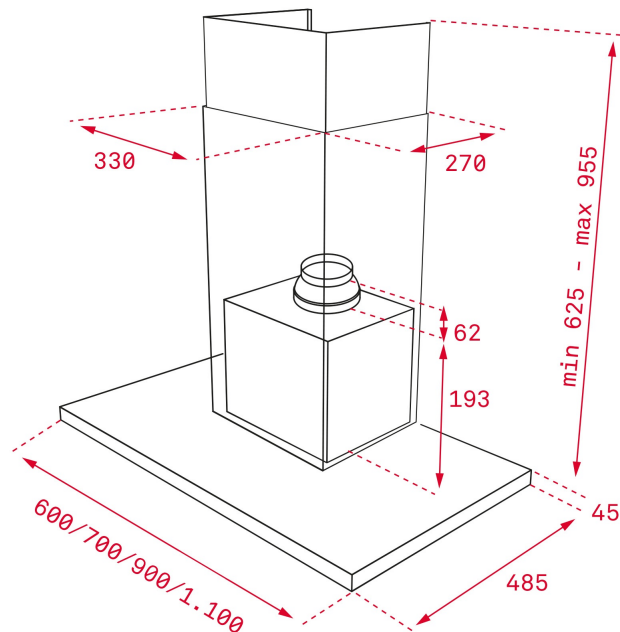

ESPECIFICACIONES TÉCNICAS

CARACTERÍSTICAS

Certificados: CE; CB; Rohs

Ø Salida (mm): 150

Consumo de la luz interior (W): 6

Enchufe: Schuko plug

Fuente de alimentación (V): 220/240

Frecuencia (Hz): 50

Potencia total de la campana (W): 271

Número de motores: 1

Potencia del motor (W): 265

**EU REGULACIÓN NO. 65/2014
&66/2104**

Consumo anual de energía AEC (kWh/año): 42,2

Clase energética: A+

Eficiencia dinámica de fluidos (FDEhood): 35,1

Clase de eficiencia Fluid Dynamic: A

Eficiencia de la iluminación (Lehood) lux/Watt: 56,7

Clase de eficiencia de la iluminación: A

Clase de eficiencia en el filtrado de grasa : C

Flujo de aire (Qmin) m³/h: 320

Caudal de aire máximo (Qmax): 589

Flujo de aire (Qboost): 722
Potencia sonora (LwA) velocidad min (dB): 54
Potencia sonora (lwa) velocidad máxima (dB): 67
Potencia sonora (LwA) velocidad intensiva (dB): 69
Potencia en modo off (Po) w: 0,25
Índice de eficiencia energética (EEI): 42,2
Factor de aumento de tiempo: 0,7
Presión del aire en punto de máximo rendimiento (Pbep): 467
Entrada de energía eléctrica en punto de máximo rendimiento (Wbep): 148,1
Potencia nominal dsistema de iluminación (WL) w: 6
Iluminación media del sistema de iluminación sobre superficie de cocción (Emiddle) lux: 340

ACCESORIOS

Válvula anti-retorno: Sí
Reducción de salida: Sí

MODELOS

Número de filtros: 3
Tiempo de retardo: Sí
Indicador de saturación de filtro: Sí
Número de velocidades: 3+1



DPL 986 T

ETIQUETA ENERGÉTICA

